

Der Tintenfisch

Malaufgaben zur Dreier-, Sechser- und Neunerreihe

Die Felder ohne Aufgaben kannst du ausmalen, wie du willst.

$4 \cdot 3 =$

$9 \cdot 6 =$

$7 \cdot 9 =$

$5 \cdot 3 =$

$7 \cdot 6 =$

$6 \cdot 3 =$

$3 \cdot 9 =$

$8 \cdot 9 =$

$5 \cdot 6 =$

$2 \cdot 3 =$

$9 \cdot 9 =$

$9 \cdot 3 =$

$10 \cdot 6 =$

$8 \cdot 6 =$

$5 \cdot 9 =$

$7 \cdot 3 =$

$10 \cdot 3 =$

$4 \cdot 6 =$

$6 \cdot 6 =$

$3 \cdot 3 =$

Rechne erst alle Aufgaben und suche dann die Farben! Beginne beim Pfeil!

**Lösungszahlen
und Farben:**

blau:
9, 12, 18, 21, 27

hellgrün:
45, 63, 72, 81

grün:
24, 36, 42, 48, 54

orange:
6, 15, 30, 60



Der Hahn

Malaufgaben zur Siebenerreihe

Gibst du auch mir eine schöne Farbe?



Rechne erst alle Aufgaben und suche dann die Farben! Beginne beim Pfeil!

**Lösungszahlen
und Farben:**

gelb:
8, 35, 56

grün:
9, 42, 63

orange:
3, 6, 21

hellbraun:
2, 14, 70

rot:
7, 28, 49

dunkelbraun:
5, 10



Das Feuerwehrauto

Malaufgaben zur Sechser-, Siebener- und Achterreihe

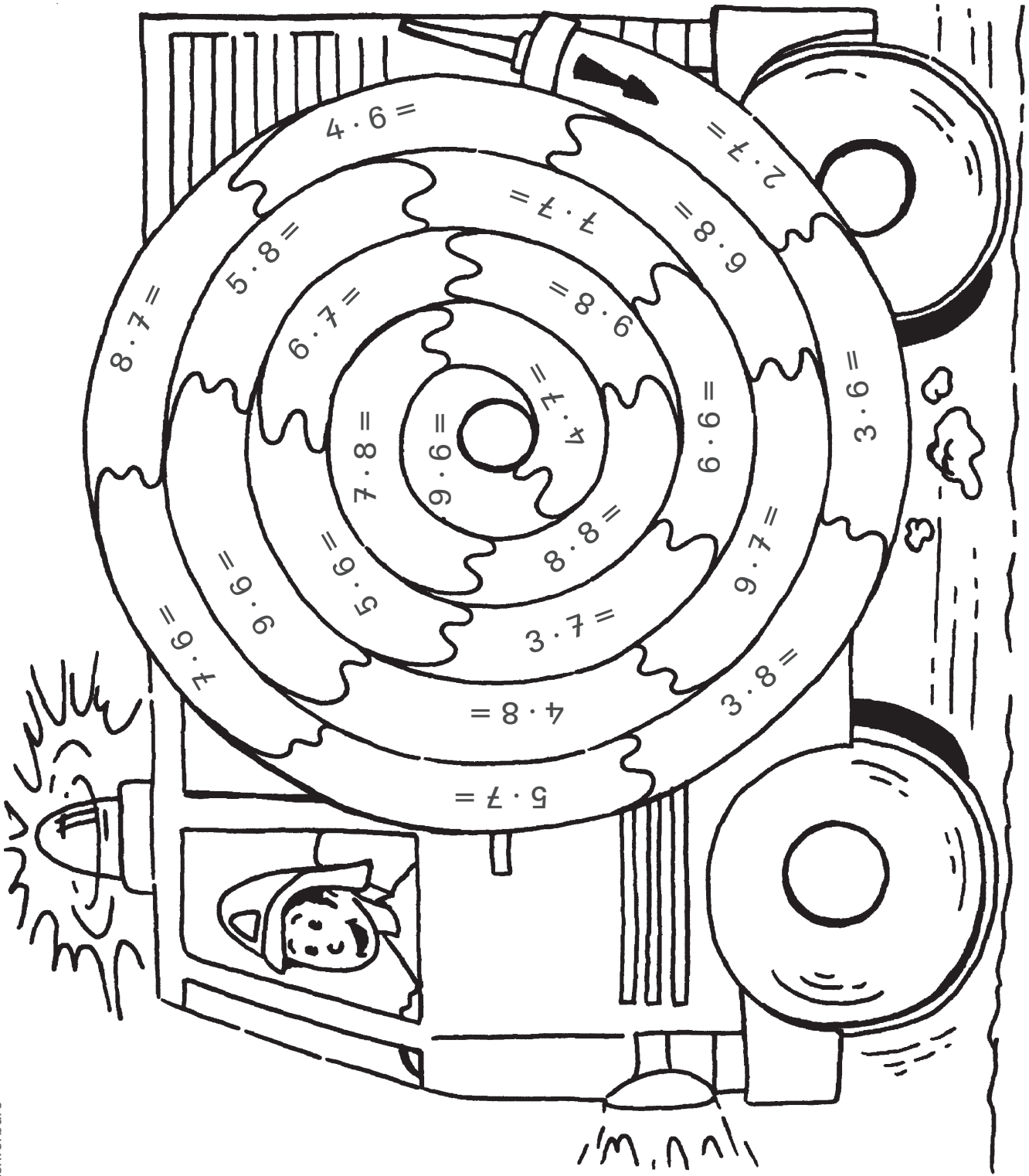

Rechne erst alle Aufgaben und suche dann die Farben! Beginne beim Pfeil!

**Lösungszahlen
und Farben:**

gelb:
24, 32, 56, 72

orange:
40, 48, 64

rot:
18, 30, 36, 42, 54

lila:
14, 21, 28, 35, 42,
49, 63

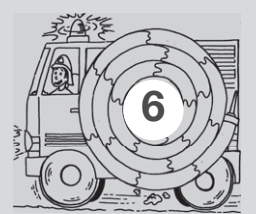

Der Fisch

Teilaufgaben zur Zweier-, Vierer- und Achterreihe

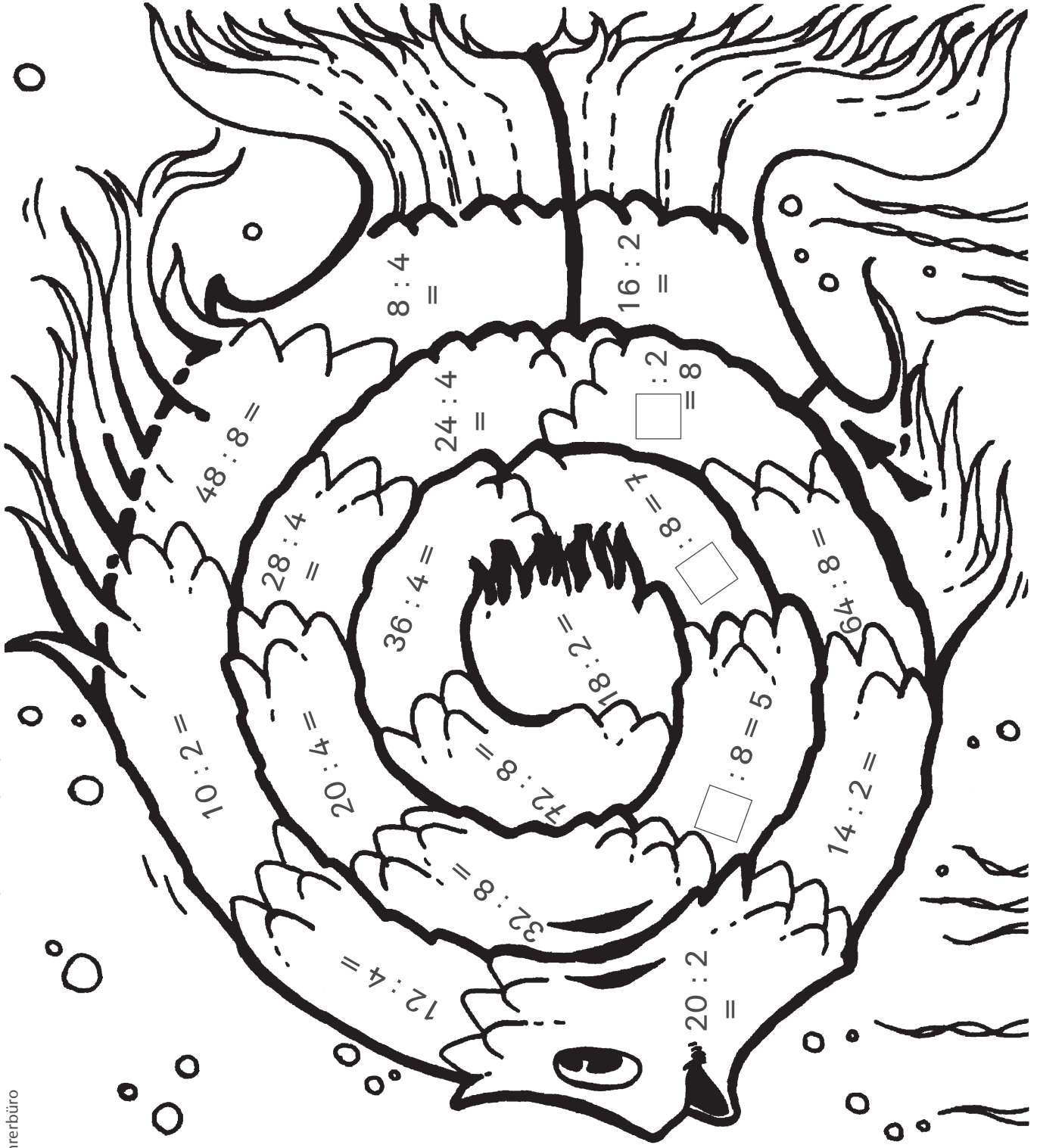

Rechne erst alle Aufgaben und suche dann die Farben! Beginne beim Pfeil!

**Lösungszahlen
und Farben:**

rot:
5, 7, 8

orange:
9, 10

hellblau:
2, 3, 6

dunkelblau:
4, 16, 40, 56



Die Schlange

Gemischte Aufgaben zur Fünfer- und Zehnerreihe

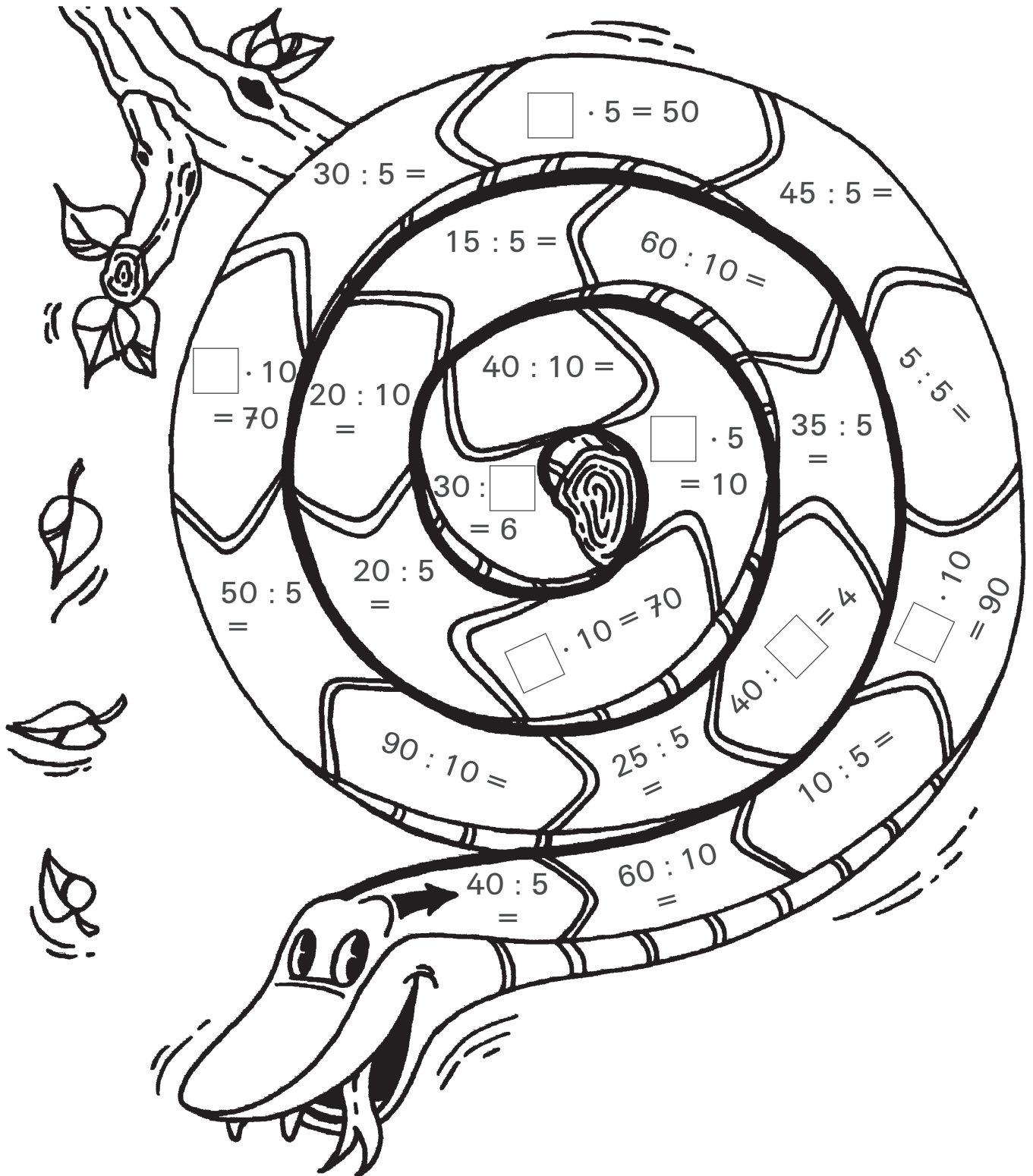

Rechne erst alle Aufgaben und suche dann die Farben! Beginne beim Pfeil!

**Lösungszahlen
und Farben:**

hellgrün:
4, 6

rot:
3, 9

dunkelgrün:
7, 8

braun:
1, 10

orange:
2, 5



Die Robbe

Gemischte Aufgaben zur Siebenerreihe

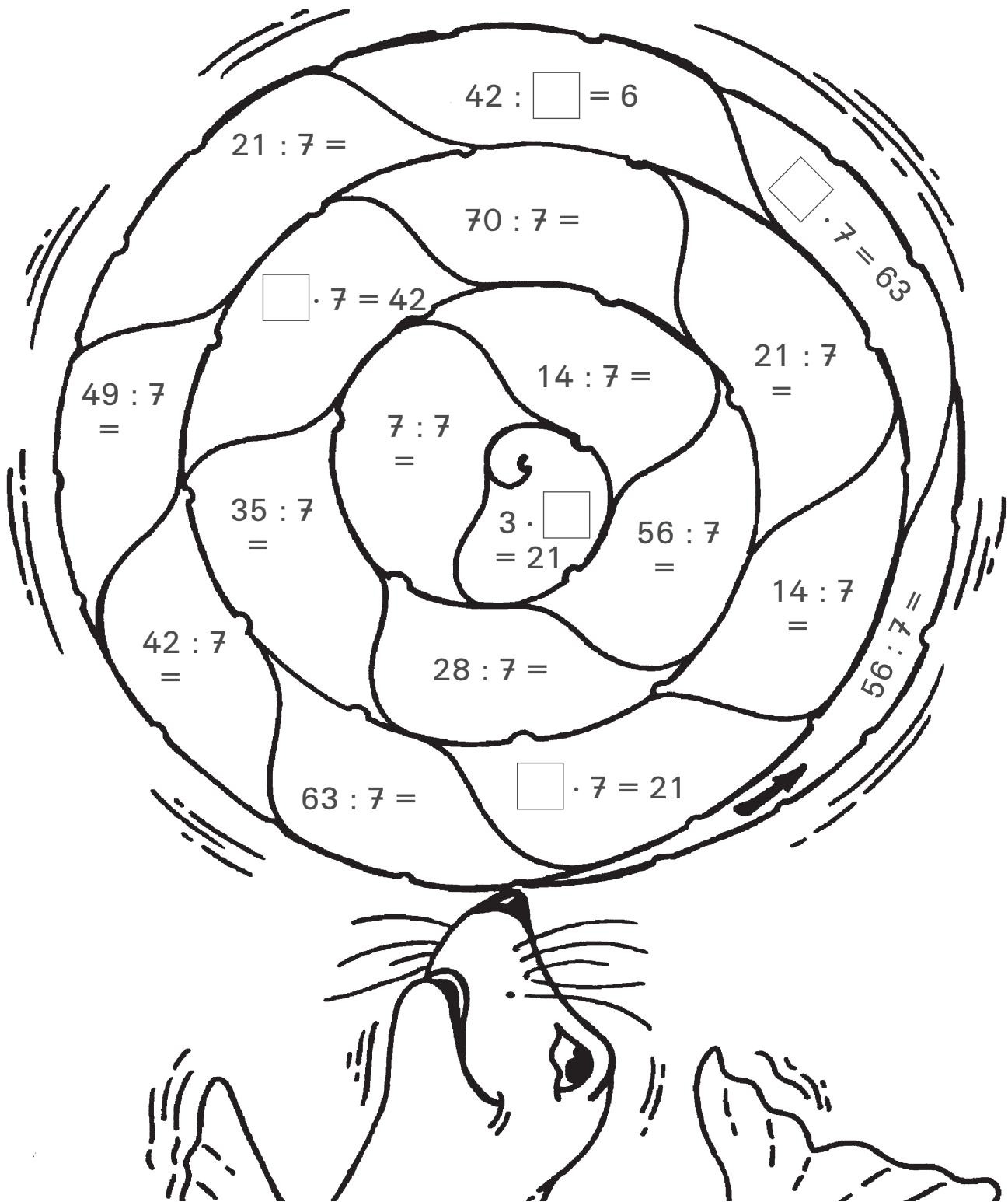

Rechne erst alle Aufgaben und suche dann die Farben! Beginne beim Pfeil!

**Lösungszahlen
und Farben:**

blau:
3, 6, 9

gelb:
1, 8

orange:
2, 4, 7

rot:
5, 10



Das Spinnennetz

Teilaufgaben zur Sechser-, Siebener- und Achterreihe

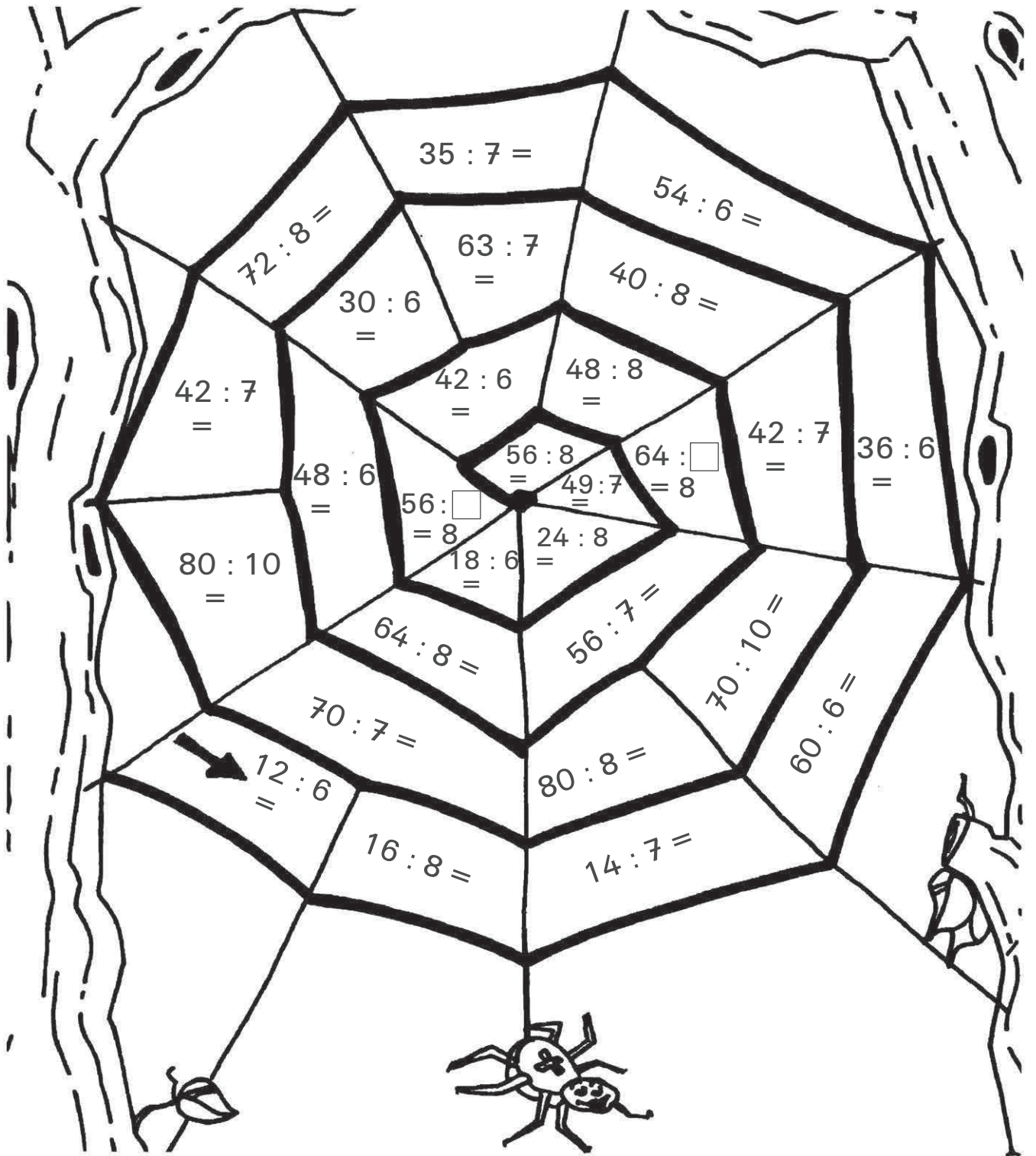

Rechne erst alle Aufgaben und suche dann die Farben! Beginne beim Pfeil!

**Lösungszahlen
und Farben:**

gelb:
3, 7

hellgrün:
10

hellblau:
6

grün:
2

dunkelblau:
9, 5

orange:
8



Die Delfine

Teilaufgaben zur Siebener-, Achter- und Neunerreihe



17 Rechen-Mandalas: Kleines Einmaleins, Mathematik, 2-4, Grundschule
© Lehrerbüro

Rechne erst alle Aufgaben und suche dann die Farben! Beginne beim Pfeil!

**Lösungszahlen
und Farben:**

rot:
2, 8

hellblau:
3, 9, 10

gelb:
4, 6

dunkelblau:
1, 5, 7



Der Jongleur

Gemischte Aufgaben zu allen Einmaleinsreihen

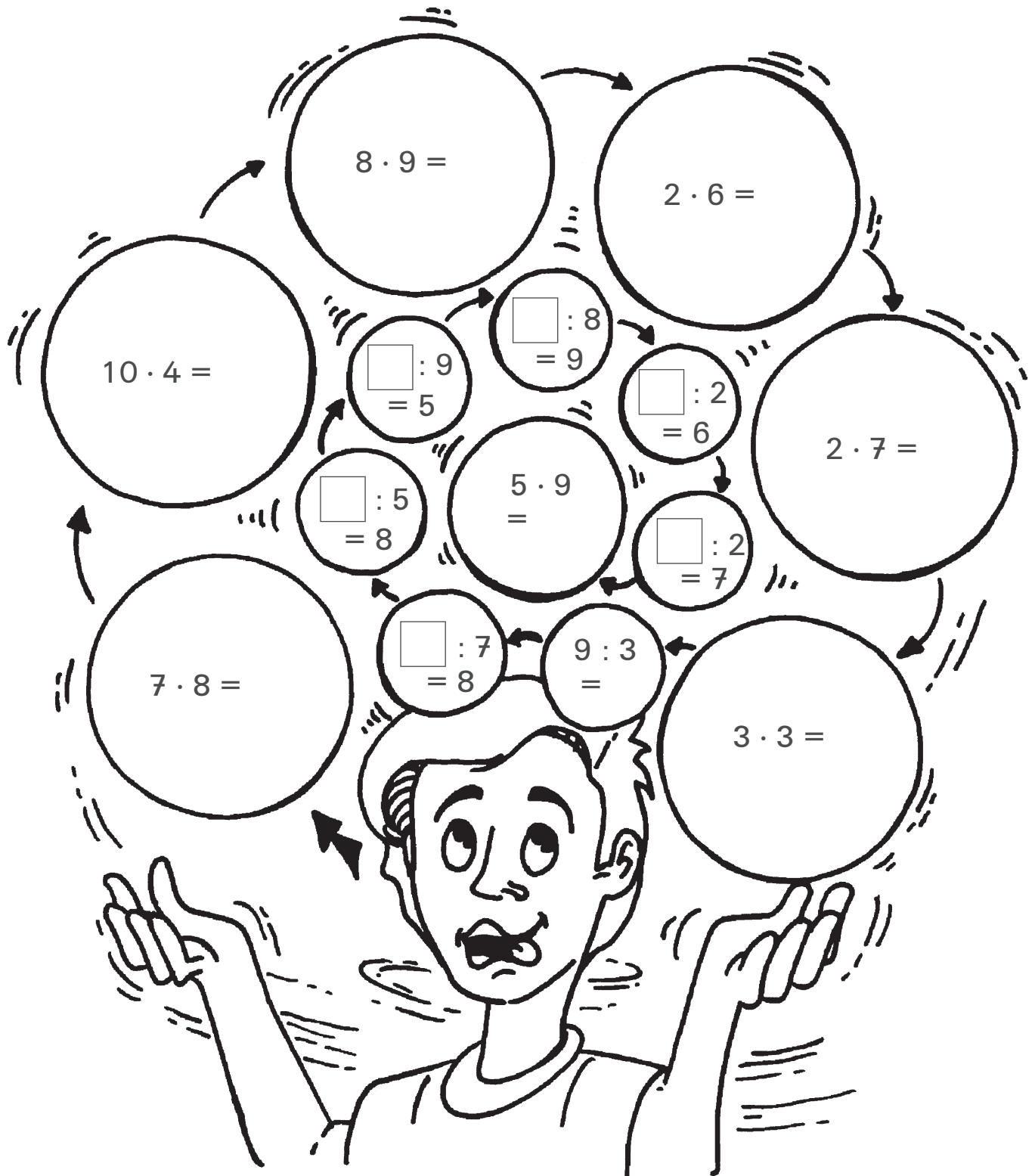

17 Rechen-Mandalas: Kleines Einmaleins, Mathematik, 2-4, Grundschule
© Lehrerbüro

Rechne erst alle Aufgaben und suche dann die Farben! Beginne beim Pfeil!

Lösungszahlen
und Farben:

gelb: 56

lila: 12

rot: 72

grün: 9

blau: 3, 14

schwarz: 45

orange: 40



Der Bogenschütze

Gemischte Aufgaben zu allen Einmaleinsreihen

$40 : 8 =$ $9 \cdot \square = 54$
 $7 \cdot \square = 35$ $12 : 2 =$
 $63 : 9 =$ $2 \cdot \square = 18$
 $18 : 9 =$ $5 \cdot \square = 40$
 $42 : 7 =$ $3 \cdot \square = 15$
 $36 : 9 =$ $8 \cdot \square = 16$
 $7 \cdot \square = 42$ $15 : 5 =$
 $12 : 6 =$ $35 : 7 =$
 $9 \cdot \square = 72$ $54 : 6 =$
 $16 : 2 =$ $35 : 5 =$
 $15 : 3 =$ $2 \cdot \square = 12$
 $5 \cdot \square = 25$ $54 : 9 =$

Bearbeite zuerst die großen Felder, dann die kleinen!

17 Rechen-Mandalas: Kleines Einmaleins, Mathematik, 2-4, Grundschule
© Lehrerbüro

Rechne erst alle Aufgaben und suche dann die Farben! Beginne beim Pfeil!

Lösungszahlen und Farben:

gelb:
2, 7

orange:
5

grün:
3, 8

blau:
6

rot:
4, 9



Der Schmetterling

Gemischte Aufgaben zu allen Einmaleinsreihen

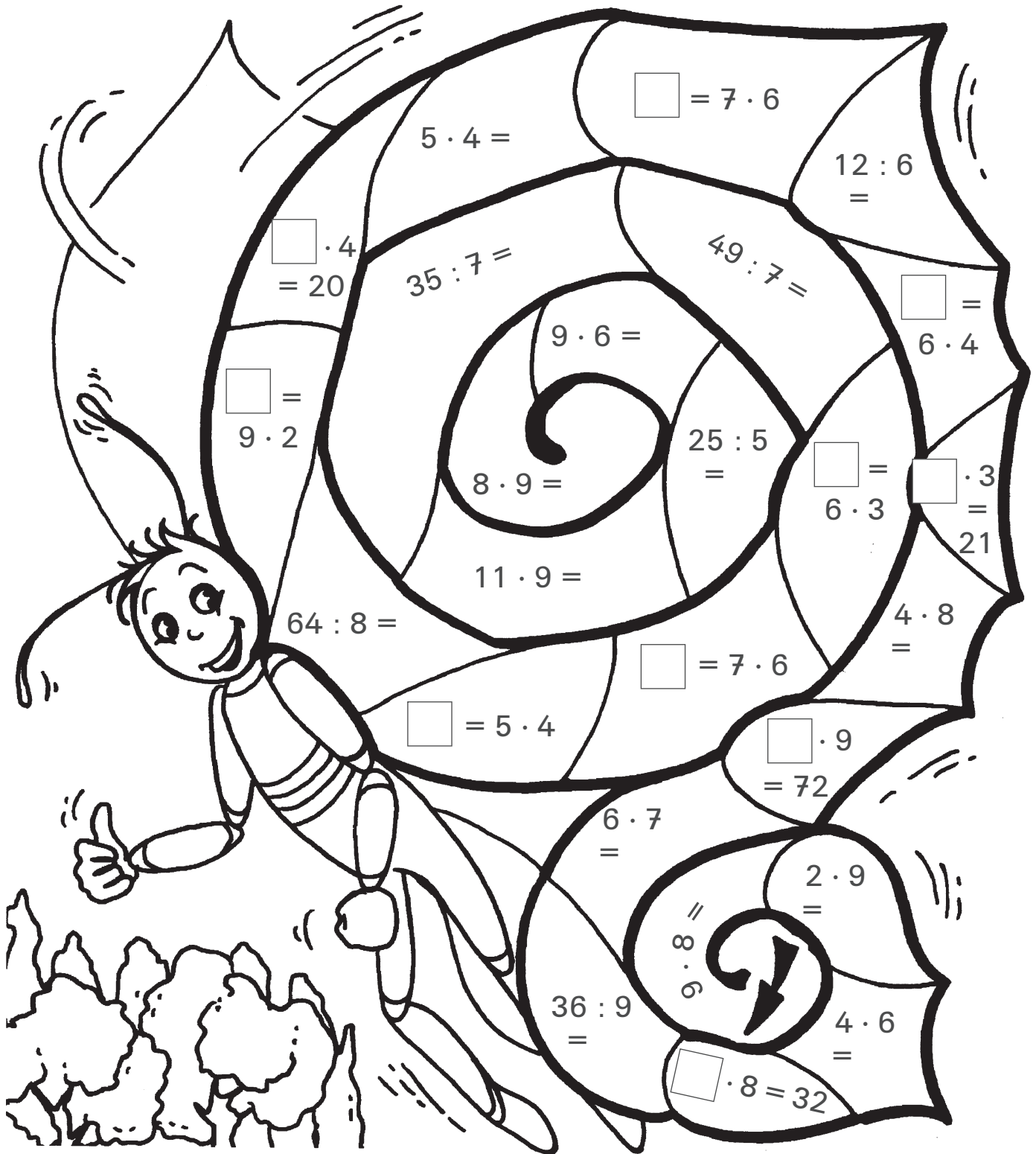

Rechne erst alle Aufgaben und suche dann die Farben! Beginne beim Pfeil!

**Lösungszahlen
und Farben:**

blau:
18, 20, 21

rot:
2, 4, 5

gelb:
24, 32, 42

grün:
6, 7, 8

braun:
54, 72, 99



Der Radfahrer

Malaufgaben zu allen Einmaleinsreihen

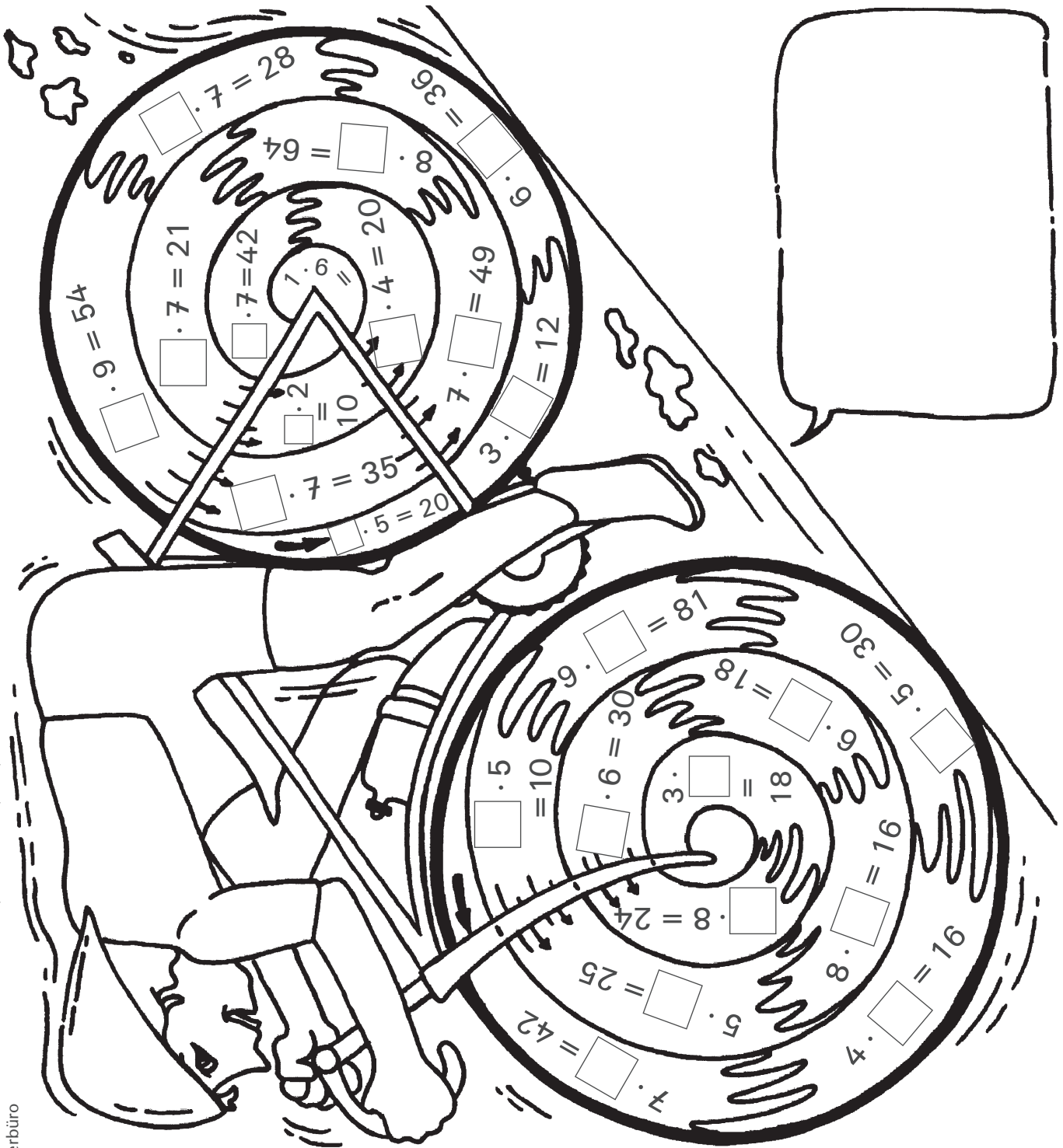

Rechne erst alle Aufgaben und suche dann die Farben! Beginne beim Pfeil!

**Lösungszahlen
und Farben:**

hellgrün:
2, 7

dunkelgrün:
3, 8

hellblau:
4, 9

dunkelblau:
5

gelb:
6



Der Pfau

Gemischte Aufgaben zu allen Einmaleinsreihen

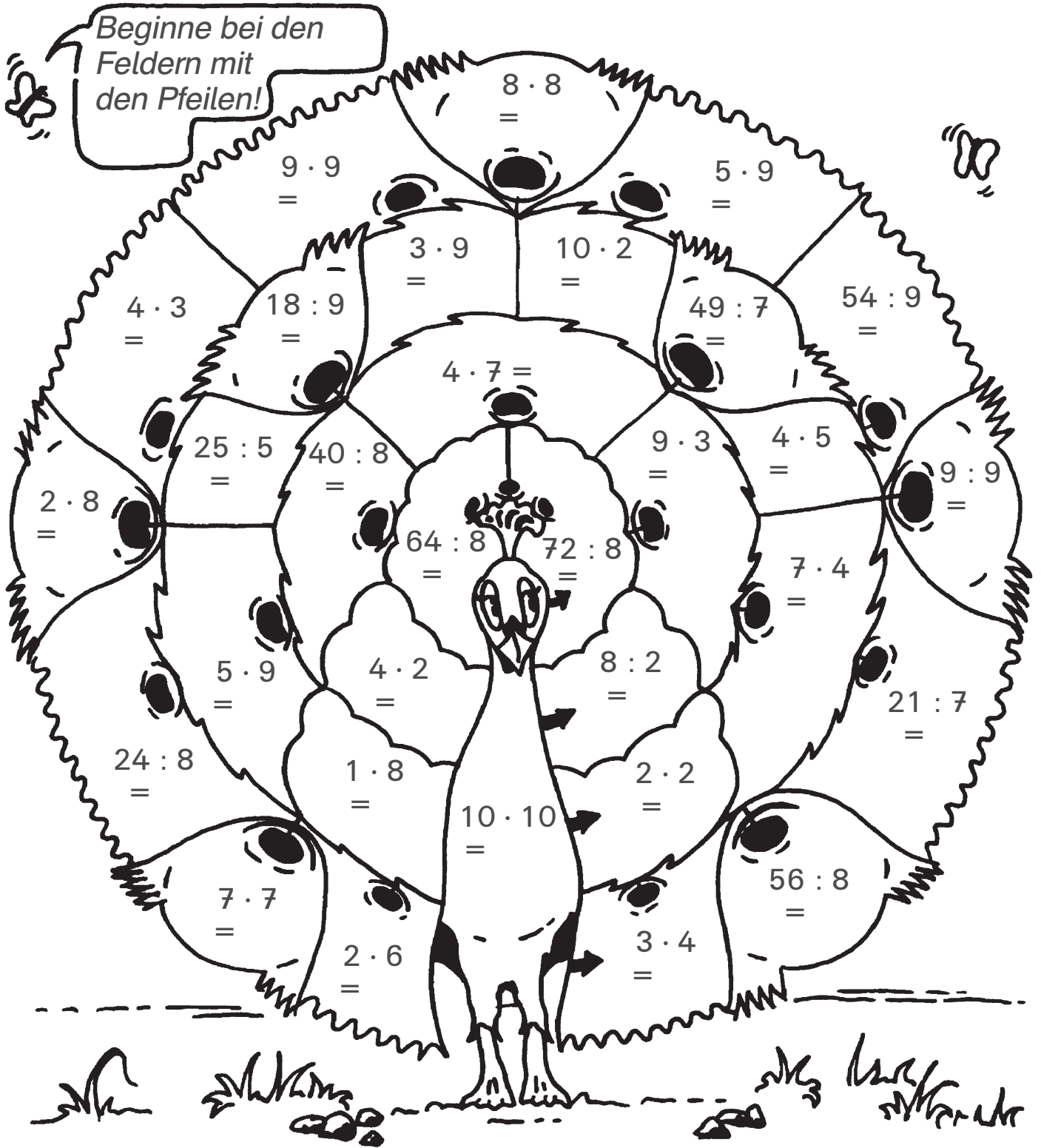

Rechne erst alle Aufgaben und suche dann die Farben! Beginne immer bei den Pfeilen!

Lösungszahlen und Farben:

gelb:
49, 64, 81

hellblau: 1, 28, 45

dunkelblau: 100

orange:
2, 7, 16

dunkelgrün: 3, 6, 12

rot:
5, 20, 27

hellgrün: 4, 8, 9

